

6013型可与以下产品配套：

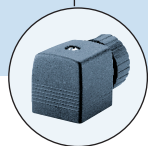

2508型
电缆插座



1078型
定时器



2511型
ASI电缆插座



8600型
批量控制器

- 直动式，常闭
- 开关频率高
- 特殊型温度可达 +180℃
- 螺纹连接和底座连接
- 结构紧凑

6013型直动式电磁阀可单个安装或组合安装。适用于各种介质的关断、加药、灌装等，最高温度可达 +180℃。也适用于工艺真空。

功耗					
线圈宽度 DN [mm]	吸合		保持		线圈功率 [W]
	AC [VA]	DC [VA/W]	AC [VA/W]	DC [W]	
32	24	17/8	8	8	8
40	30	22/10	10	10	10

底板安装

底板安装时，请注意允许的负载周期（5W式100%连续工作，8W式60%间歇工作，30分）。

注意！

请封堵未装盖板的阀的接口，并将底板固定到支撑板上。

技术参数	
内孔	DN 2.0-6.0 mm
阀体材质	黄铜 不锈钢
密封材质	FPM、PTFE/石墨（可按需提供EPDM）
介质	中性气体和液体
介质温度	FPM -10 to +100 °C PTFE/石墨 Up to +180 °C
环境温度	Max. +55 °C
电压允差	±10%
负载周期	100%连续工作
组合安装时	60%（30分）间歇工作，或采用5W线圈
电气连接	DIN 43650 A型插头，可与2508型电缆插座配套
防护等级	带电缆插座IP 65
安装	可根据需要安装，最好使线圈朝上

尺寸[mm]							
连接口	阀体	A	B	C	线圈宽度D	线圈深度E	线圈功率[W]
G 1/8	G 1/8	32	20.8	32	45	8	8
G 1/4	G 1/4	46	26.8	32	45	8	8
G 3/8	G 3/8	50	39.8	40	51	10	10
法兰	-	32	14.3	32	45	8	8

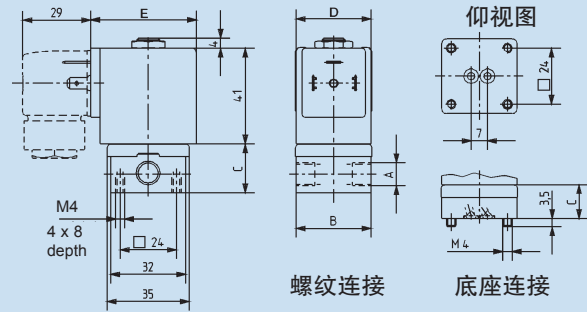

阀门订货表 (其它形式可按需提供)
通用阀为FPM密封

回路功能	内孔[mm]	连接口	水的Kv值 [m ³ /h]	线圈功率 [W]	压力范围 [bar]	电压/频率 [V/Hz]	黄铜阀体 FPM密封 订货号	不锈钢阀体 FPM密封 订货号
A 两位三通阀, 常闭 	2.0	G 1/8	0.12	8	0 - 12	024/DC	134 237	134 233
					0 - 25	024/50	132 865	134 234
					0 - 25	110/50	134 238	134 235
					0 - 25	230/50	134 239	134 236
		G 1/4	0.12	8	0 - 12	024/DC	137 537	137 533
					0 - 25	024/50	137 538	137 534
					0 - 25	110/50	137 539	137 535
					0 - 25	230/50	137 540	137 536
		Flange	0.12	8	0 - 12	024/DC	134 244	-
					0 - 25	024/50	134 245	-
					0 - 25	110/50	134 246	-
					0 - 25	230/50	134 247	-
	2.5	G 1/8	0.16	8	0 - 10	024/DC	134 240	-
					0 - 16	024/50	134 241	-
					0 - 16	110/50	134 242	-
					0 - 16	230/50	134 243	-
	3.0	G 1/8	0.23	8	0 - 6	024/DC	126 091	126 078
					0 - 10	024/50	126 092	126 079
					0 - 10	110/50	126 093	126 080
					0 - 10	230/50	126 094	126 081
		G 1/4	0.23	8	0 - 6	024/DC	125 301	125 317
					0 - 10	024/50	125 302	126 082
					0 - 10	110/50	125 303	126 083
					0 - 10	230/50	125 304	126 084
4.0	G 1/4	0.30	8	0 - 1.5	024/DC	125 306	125 318	
				0 - 4	024/50	125 307	125 319	
				0 - 4	110/50	125 308	126 085	
				0 - 4	230/50	125 309	125 320	

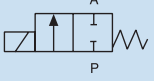
阀门订货表								
通用阀为FPM密封，标准供货不带电缆插座，黄铜阀体								
回路功能	内孔[mm]	连接口	水的Kv值 [m ³ /h]	线圈功率 [W]	压力范围 [bar]	电压/频率 [V/Hz]	黄铜阀座 FPM密封 订货号	不锈钢阀座 FPM密封 订货号
A 两位三通阀，常闭 	3.0	G 3/8	0.23	10	0 - 8	024/DC	134 248	135 430
					0 - 14	024/50	134 249	135 431
					0 - 14	110/50	134 250	135 432
					0 - 14	230/50	134 251	135 433
	4.0	G 3/8	0.30	10	0 - 2.5	024/DC	134 252	135 434
					0 - 6	024/50	134 253	135 435
					0 - 6	110/50	134 254	135 436
					0 - 6	230/50	134 255	135 437
	6.0	G 3/8	0.55	10	0 - 0.75	024/DC	134 256	135 438
					0 - 2.5	024/50	134 257	135 439
					0 - 2.5	110/50	134 258	135 440
					0 - 2.5	230/50	134 259	135 441

可按需提供EEx、UL、CSA等认证的线圈。

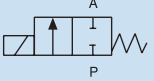
阀门订货表												
高温电磁阀（最高温度 +180°C），PTFE/石墨密封，标准供货不带电缆插座												
回路功能	内孔[mm]	连接口	水的Kv值 [m ³ /h]	材质	线圈功率 [W]	压力范围 [bar]	电压/频率 [V/Hz]	订货号				
A 两位三通阀，常闭 	2.0	G 1/4	0.12	黄铜阀体， 不锈钢阀座	8	0 - 12	024/DC	136 015				
						0 - 25	024/50	136 016				
						0 - 25	110/50	136 017				
						0 - 25	230/50	136 018				
	3.0	G 1/4	0.23	黄铜阀体， 不锈钢阀座	10	0 - 6	024/DC	136 019				
						0 - 10	024/50	136 020				
						0 - 10	110/50	136 021				
						0 - 10	230/50	136 022				
						G 3/8	0.23	黄铜阀体， 不锈钢阀座	10	0 - 8	024/DC	136 023
										0 - 14	024/50	136 024
										0 - 14	110/50	136 025
										0 - 14	230/50	136 026

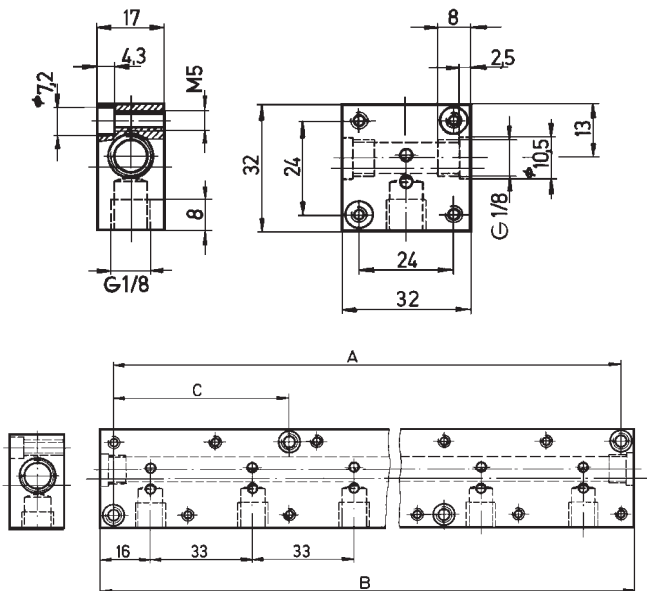

底板安装

底板安装时，请注意允许的负载周期（5W式100%连续工作，8W式60%间歇工作）。底板的压力口标有P（R），输出口标有A（B）。只有相同功能的口才能连接在一起。

如工作压力与标签上相符，6013型两位两通阀可以与6014型回路功能C（不是D或T！）的两位三通阀安装在同一底板上。在考虑了阀门功能的前提下，该底板也可扩展。用连接压力口P（R）的O形连接夹可以将几个底板连接在一起。

注意！必须用盖板（参见附件）封堵未用的、敞开的阀门接口。

附件订货表

附件	材料				订货号
单阀底板	材质为铝				005 020
多阀底板	材质为铝	孔距A[mm]	总长B[mm]	孔距C[mm]	
	2 valves	57	65	-	005 023
	3 valves	90	98	-	005 286
	4 valves	123	131	-	005 287
	5 valves	156	164	57	005 035
	6 valves	189	197	57	005 038
	8 valves	255	263	57	005 386
	10 valves	321	329	90	005 764
连接夹	带O形环，用于底板之间的连接				005 040
盖板	带堵头和O形圈，用于封堵空阀位				005 630